

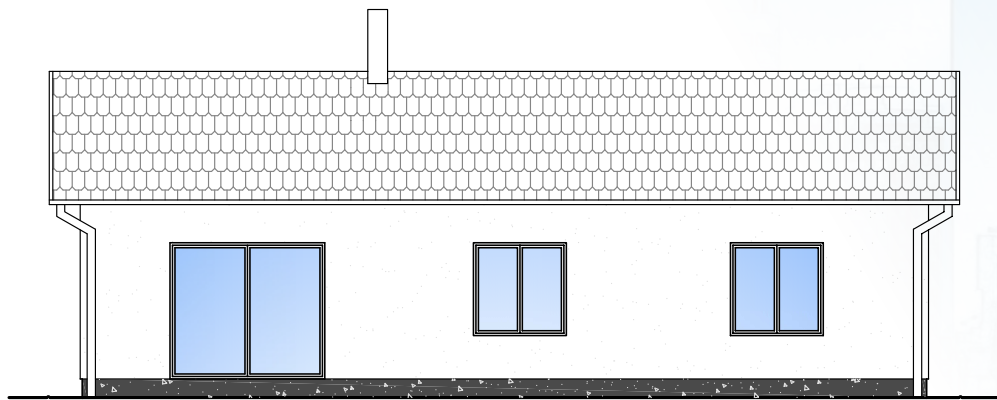

Daniel **SVOBODA**

reality | komodity

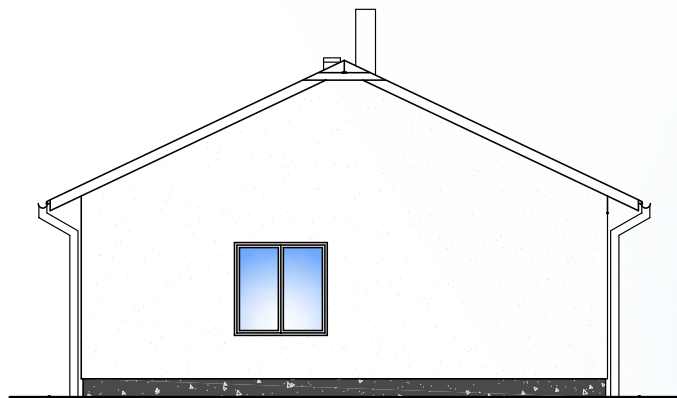

TRIPLEX STROMOŘADÍ RYCHVALD RODINNÉ DOMY 4+KK

99 m², pozemek cca 900 m²
Rychvald, ulice Stromořadí

Finance ▪ Reality ▪ Spolu



3 KONCEPČNĚ IDENTICKÉ RODINNÉ DOMY

Pozn: drobné rozdíly ve velikosti pozemku, potažmo zpevněných plochách.

Cena:	9 500 000 Kč
Zastavěná plocha:	110 m ²
Užitná plocha:	99 m ²
Cena/m²:	95 960 Kč
Náklady/měsíc:	4 500 Kč
Konstrukce:	cihla
Stav:	NOVOSTAVBA
PENB:	A
Vlastnictví:	osobní
Ostatní:	2 parkovací místa/zpevněná plocha
Pozemky:	1. 798 m ² , 2. 911 m ² , 3. 924 m ²
K nastěhování:	1. ihned, 2. k 30. 6., 3. k 31. 8.



STŘECHA
sedlová



VYTÁPĚNÍ
tepelné čerpadlo



PLYN
ne



ELEKTRICKÁ ENERGIE
ano



VODA
obecní řád



KANALIZACE
akumulační nádrž -
žumpa 12 m³



LEGENDA MÍSTNOSTÍ

výčet místností

Obývací pokoj	21,40 m ²
Kuchyně	8,20 m ²
Chodba	15,40 m ²
Pokoj	14,70 m ²
Pokoj II.	10,29 m ²
Ložnice	14,70 m ²
Koupelna	6,86 m ²
Technická místnost + WC	3,49 m ²
Vstupní chodba	3,72 m ²
Celková plocha	98,76 m²



RODINNÉ DOMY 4+kk

99 m², Rychvald, ul. Stromořadí



Jistota na obou stranách...

www.danielsvoboda.cz

✉ daniel.svoboda@bcas.cz
☎ +420 774 669 000







Jistota na obou stranách...

www.danielsvoboda.cz

✉ daniel.svoboda@bcas.cz
📞 +420 774 669 000

CELKOVÝ SITUAČNÍ VÝKRES



LEGENDA

-  ŘEŠENÉ RODINNÉ DOMY
-  VSTUP DO OBJEKTU
-  DRÁTĚNÉ OPLOCENÍ
-  HRANICE PARCEL



Jistota na obou stranách...

www.danielsvoboda.cz

 daniel.svoboda@bcas.cz
 +420 774 669 000

POHLEDY

POHLED PŘEDNÍ

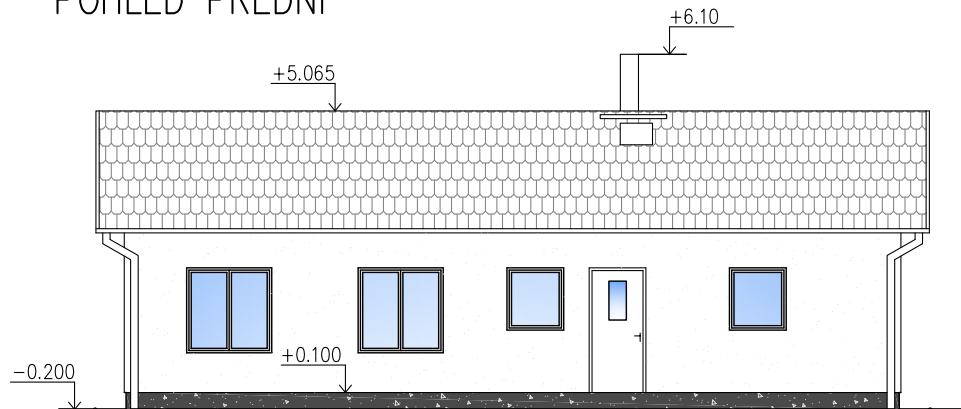

POHLED BOČNÍ

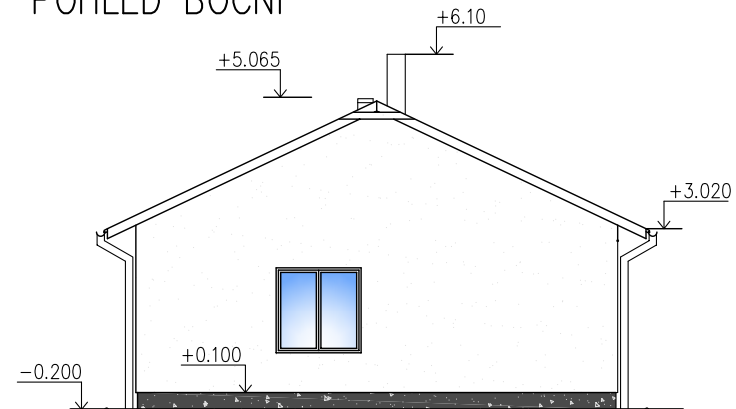

POHLED ZADNÍ

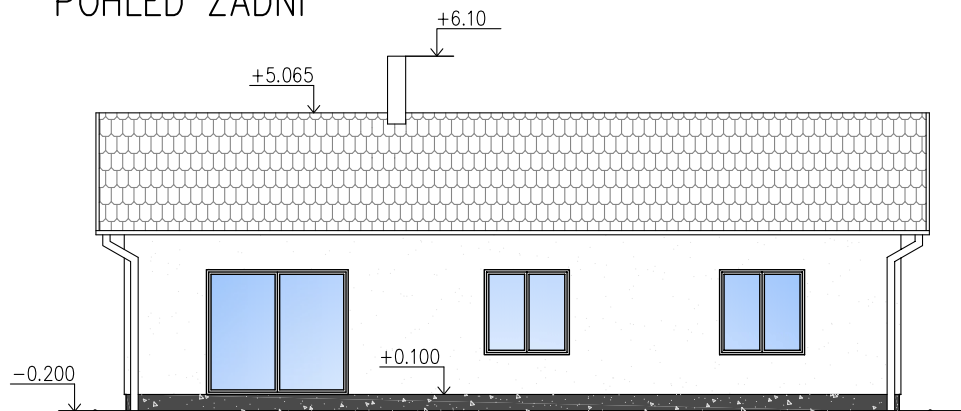

POHLED BOČNÍ

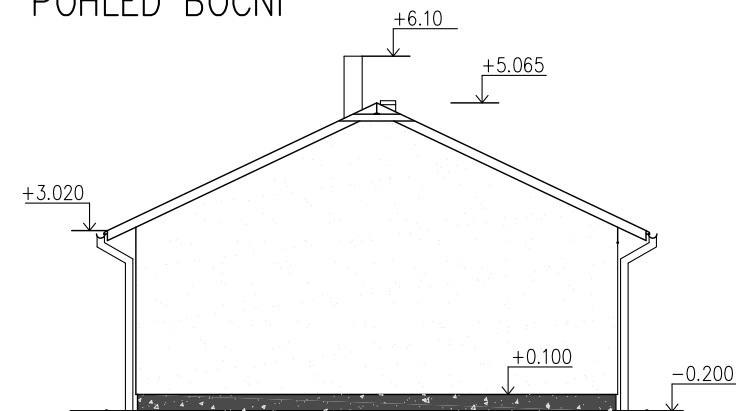







PŮDORYS

TABULKA MÍSTNOSTÍ

Číslo	Jméno	Plocha [m ²]	Podlaha
1.01	OBÝVACÍ POKOJ	21,40	VINYL
1.02	POKOJ	14,70	VINYL
1.03	LOŽNICE	14,70	VINYL
1.04	POKOJ II.	10,29	VINYL
1.05	KOUPELNA	6,86	KERAMICKÁ DLAŽBA
1.06	TECHNICKÁ MÍSTNOST + WC	3,49	KERAMICKÁ DLAŽBA
1.07	VSTUPNÍ CHODBA	3,72	KERAMICKÁ DLAŽBA
1.08	KUCHYŇ	8,20	KERAMICKÁ DLAŽBA
1.09	CHODBA	15,40	KERAMICKÁ DLAŽBA

Celková plocha [m²]: 98,76

LEGENDA MATERIÁLŮ

-  POROBETON P2-400 TL. 300 MM, NOSNÉ ZDIVO
-  EPS F 70 TL. 150 MM
-  POROBETON P3-450, TL. 250 MM, ZTUŽUJÍCÍ ZDIVO
-  POROBETON P2-500, TL. 100 A 150 MM, VNITŘNÍ PŘÍČKY
-  KERAMICKÁ DLAŽBA - 1550x1200mm
-  VENKOVNÍ TERASA - KERAMICKÁ DLAŽBA - 12,60 M2

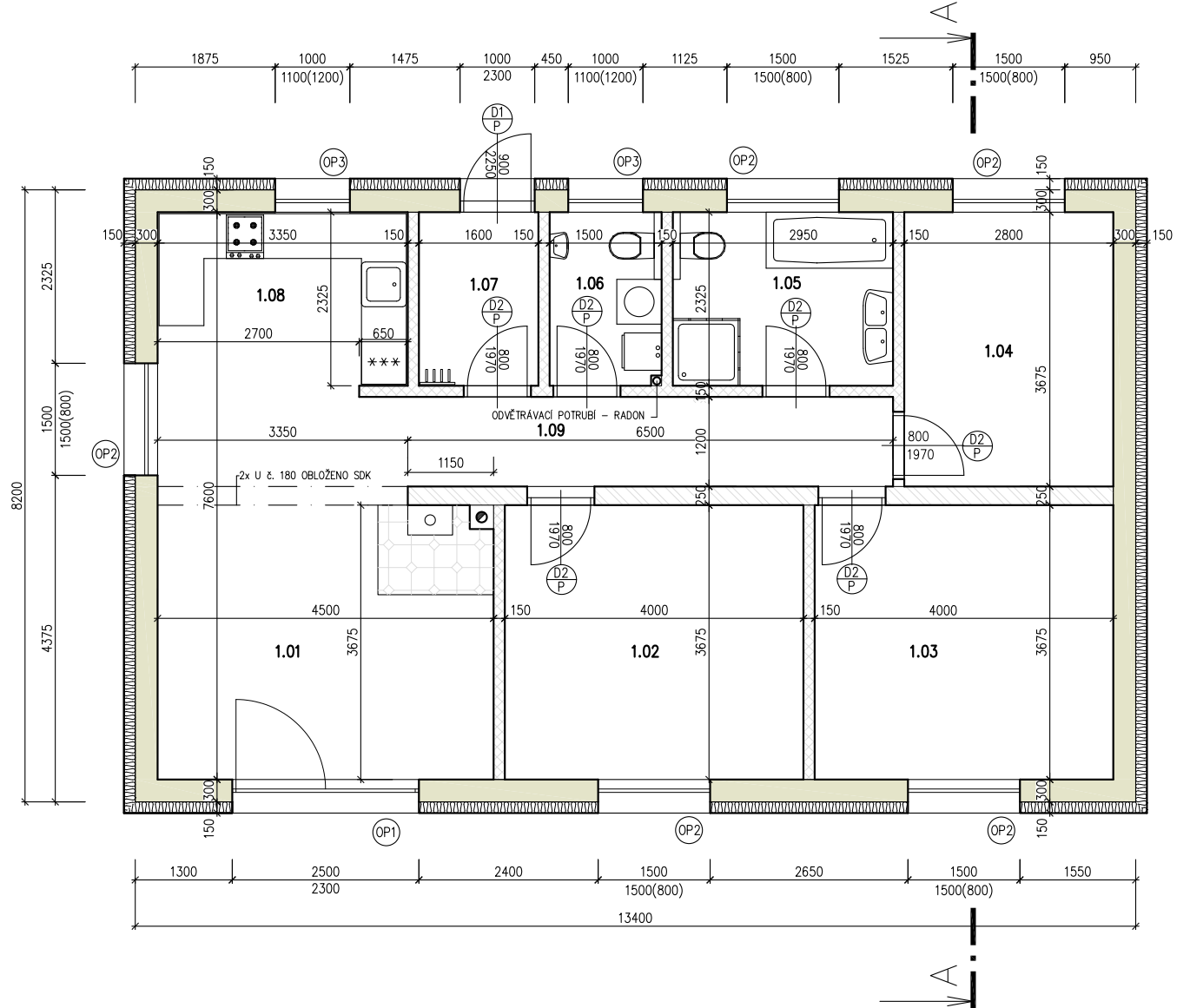

AKUMULAČNÍ NÁDRŽ

PŮDORYS

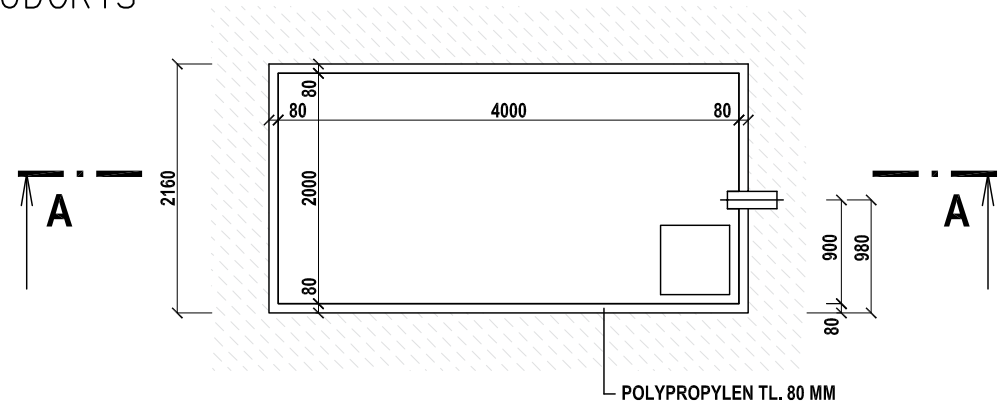

ŘEZ A-A'

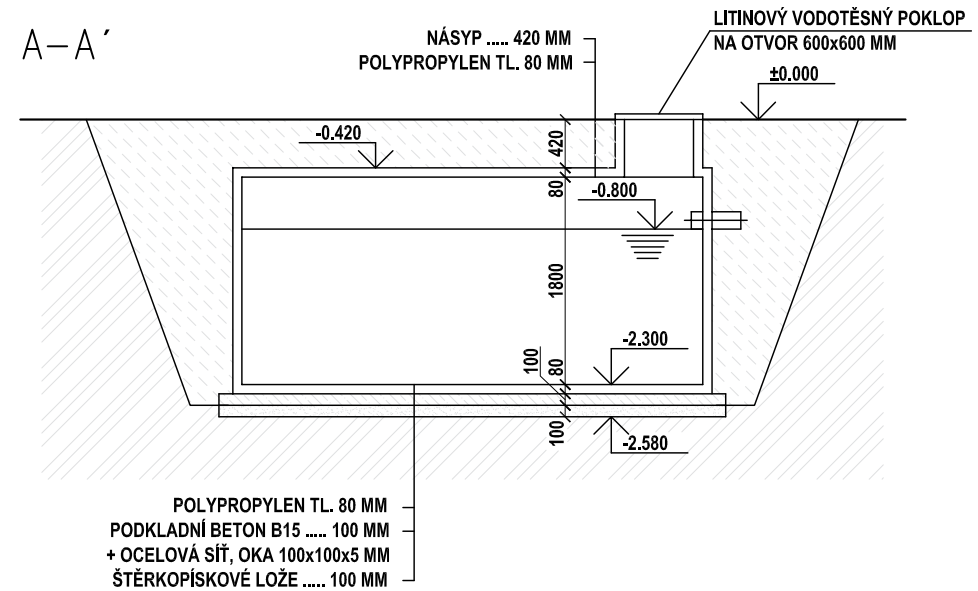

MOŽNOST FINANCOVÁNÍ



HYPOTEČNÍ ÚVĚR
(CHYTRÁ HYPOTÉKA)

FINANCOVÁNÍ



RD 4+kk



9 500 000 Kč

VLASTNÍ BYDLENÍ

Hypotéka 80% (4,79%)

Vlastní zdroje
1 900 000 Kč

Hypotéka
7 600 000 Kč

Měsíční splátka:

30 let
39 829 Kč

25 let
43 504 Kč

20 let
49 279 Kč

Jistota na obou stranách...

www.danielsvoboda.cz

✉ daniel.svoboda@bcas.cz

☎ +420 774 669 000

BROKER HOME ŘEŠENÍ PRO VAŠE BYDLENÍ



Daniel **SVOBODA**

reality | komodity



ENERGETIKA

- fotovoltaické elektrárny
- tepelná čerpadla
- bateriové systémy
- autonabíječky



INTERIÉROVÝ DESIGN

- návrhy a vybavení interiéru na míru



KUCHYNĚ

- prvotřídní řešení pro každý prostor
- 3D návrh, zpracování, montáž



KOUPELNY

- stylové řešení koupelen



PODLAHY A INTERIÉROVÉ DVEŘE

- řešení pro každý prostor



REALITNÍ ČINNOST

- nákup, prodej, pronájem nemovitostí



FINANČNÍ SERVIS

- hypotéky, úvěry, pojištění, investice



EnergSolar



Jistota na obou stranách...

www.danielsvoboda.cz

✉ daniel.svoboda@bcas.cz

☎ +420 774 669 000

FOTOVOLTAICKÉ ELEKTRÁRNY BATERIOVÉ SYSTÉMY TEPELNÁ ČERPADLA AUTONABÍJEČKY

- **66 400** klientů ve **4** zemích
- Komplexní záruka až **15** let
- FVE montujeme do **3** měsíců od podpisu smlouvy, **rychlá montáž** do 30 dní
- **Záloha** pouze ve výši **30%**
- Nabídka pro **domácnosti** i **firmy**
- **Fotovoltaické elektrárny, autonabíječky, bateriové systémy a tepelná čerpadla**
- Možnost **zprostředkování výkupu přebytečné elektřiny** a **vypracování žádosti o dotaci**
- Obhlídka nemovitosti a cenová nabídka **zdarma**



Jistota na obou stranách...

www.danielsvoboda.cz

✉ daniel.svoboda@bcas.cz

☎ +420 774 669 000

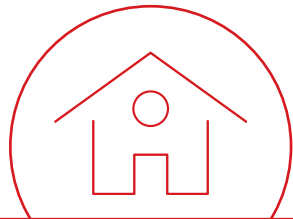

REALITY

BYDLENÍ

REKREACE

INVESTICE

REALITNÍ
ZÁCHRANA

NÁKUP | PRODEJ | PRONÁJEM

- Individuální přístup
- Dlouhodobé plánování
- Financování
- Odhady
- Úschova
- Energie (elektrina, plyn) **MND**
- **nová** → **zelená** → **úsporám**

Jistota na obou stranách...

www.danielsvoboda.cz

✉ daniel.svoboda@bcas.cz

☎ +420 774 669 000



ZLATO

JEDNORÁZOVÁ
INVESTICE

SPOŘENÍ
DO ZLATA

STABILIZUJE HODNOTU MAJETKU

- Zlato PAMP nejvyšší ryzosti 999,9/1000
- Celosvětově uznávaná měna
- Anonimita, likvidita, mobilita
- GARANTOVANÝ VÝKUP
- Informační a analytický servis
- Daňové výhody

Jistota na obou stranách...

www.danielsvoboda.cz

✉ daniel.svoboda@bcas.cz
☎ +420 774 669 000

ČESKÁ REPUBLIKA

Předseda zkušební komise: Bc. Josef Kříženecký
(jméno, popřípadě jméno, příjmení, příjmení akademický titul a vědecká hodnost)

autorizovaná fyzická osoba s autorizací Číslo autorizace MMR-15792/2020-94 /
/nebo **autorizovaný zástupce autorizované podnikající fyzické nebo právnické osoby**
Vysoká škola finanční a správní, a.s., Estonská 500/3, 101 00 Praha 10
(jméno, příjmení a číslo autorizace autorizované podnikající fyzické osoby/ nebo obchodní firma nebo název,
sídlo a číslo autorizace autorizované právnické osoby)

s autorizací udělenou dne: 11. 5. 2020 pod spisovou značkou: MMR-15792/2020-94
autorizujícím orgánem: Ministerstvo pro místní rozvoj ČR

OSVĚDČENÍ O ZÍSKÁNÍ PROFESNÍ KVALIFIKACE

Daniel Svoboda

(jméno, popřípadě jméno, a příjmení a příjmení akademický titul a vědecká hodnost)

(rodné číslo, bylo-li přiděleno, jinak datum narození, a místo narození)

vykonal(a) dne 8. 2. 2021 v Praze

před zkušební komisí **úspěšně zkoušku**

podle § 18 zákona č. 179/2006 Sb., o ověřování a uznávání výsledků dalšího vzdělávání
a o změně některých zákonů (zákon o uznávání výsledků dalšího vzdělávání),
ve znění zákona č. 53/2012 Sb.

a získal(a) profesní kvalifikaci:

Realitní zprostředkovatel (66-042-M)

Indice a číselné označení úrovně profesní kvalifikace

Platnost osvědčení

B.N.B. 191 2020

SEVT - 49 502 6



Vysoká škola finanční a správní, a.s.
Estonská 500, 101 00 Praha 10, IČ 04274644

Vzdělávací program akreditován MŠMT dne 8. 12. 2021 pod čj.: MŠMT-28033/2021-3

POTVRZENÍ O ÚČASTI V AKREDITOVANÉM VZDĚLÁVACÍM PROGRAMU

po ukončení vzdělávacího programu rekvalifikačního kurzu, podle vyhlášky MŠMT č. 176/2009 Sb., kterou se stanoví náležitosti žádosti o akreditaci vzdělávacího programu, organizace vzdělávání v rekvalifikačním zařízení a způsob jeho ukončení, ve znění pozdějších předpisů.

Daniel Svoboda

██████████, místo narození: Opava

absolvoval rekvalifikační program: *Realitní zprostředkovatel*
pro pracovní činnost: *Realitní zprostředkovatel*

Kurz proběhl v období od 20. 9. 2023 do 13. 12. 2023

V rozsahu - na teorii 106 vyučovacích hodin
z toho 0 distanční formou
- na praxi 0 hodin

Vzdělávací program obsahoval tyto tematické celky:

	Teorie /Praxe
Poučení o bezpečnosti a ochraně zdraví při práci	1 hod.
Orientace v právní úpravě, týkající se činnosti zprostředkovatele v oblasti realit	6 hod.
Posuzování stavu nemovitě věci pro účely zajištění činnosti zprostředkovatele v oblasti realit	11 hod.
Využívání marketingových nástrojů v činnostech reálného zprostředkovatele	17 hod.
Vykonávání činnosti reálného zprostředkovatele	28 hod.
Aplikace etického kodexu CEPI při činnostech reálného zprostředkovatele	6 hod.
Odhad tržní hodnoty, stanovování nabídkové ceny a řešení finančního zajištění reálného obchodu	37 hod.

Dle vyhlášky MŠMT č. 176/2009 Sb., toto potvrzení o účasti v akreditovaném vzdělávacím programu nenahrazuje doklad o úspěšném absolvování odborné zkoušky dle zákona č. 179/2006 Sb., o ověřování a uznávání výsledků dalšího vzdělávání.

V Praze dne 15. 1. 2024

Bc. Josef Kříženecký
garant kurzu

Bohuslava Šenkýřová
statutární zástupce
vzdělávacího zařízení



ABC Finančního vzdělávání, o.p.s.
Jiráskovo nám. 2, 326 00 Plzeň, IČO: 29118531

Obecně prospěšná společnost ABC Finančního vzdělávání

uděluje

CERTIFIKÁT

LEKTOR FINANČNÍ GRAMOTNOSTI

a osvědčuje, že pan/paní

Daniel Svoboda

absolvoval/a

odborný certifikační kurz lektorských dovedností

Finanční gramotnost

a úspěšně složil závěrečnou zkoušku.

Číslo vydaného certifikátu: fg 123

Datum vydání: 16. 11. 2021

Jan Lener
ředitel společnosti
ABC Finančního vzdělávání, o.p.s.

Ing. Martina Václavíková
manažerka projektu

Jistota na obou stranách...

www.danielsvoboda.cz

✉ daniel.svoboda@bcas.cz
📞 +420 774 669 000



Daniel **SVOBODA**

reality | komodity

Váš osobní realitní specialista...



Daniel Svoboda, MRE

Váš realitní specialista

☎ +420 774 669 000

✉ daniel.svoboda@bcas.cz



Petra Kovalčíková

back office

☎ +420 602 527 612

✉ petrakovalcikova@bcas.cz

NÁŠ TÝM



Ing. Pavel Černín

hypotéky, úvěry, pojištění, investice



Ing. Michal Sglunda

projekce, inženýrská činnost



Ondřej Kubín

foto, video, vizualizace



Ing. Michal Kubesa

grafický design, správa webu

Jistota na obou stranách...